

Ten dokument jest wyłączną własnością DOMAX Sp. z o.o. Nie może być kopiowany w całości, ani w części bez pisemnej zgody DOMAX Sp. z o.o. Jego zawartość nie może być udostępniana osobą trzecim, ani używana do nieautoryzowanych celów. Naruszenia będą ścigane.

Rewizja				
Rewizja	Opis	Data	Zmienił	Zahwodził
A	Dodano oznaczenie DMX System	27.07.2020	D.Kozłowski	
B	Zmiana promienia gięcia z R4 na R6	21.09.2020	D. Kozłowski	

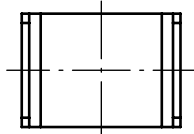
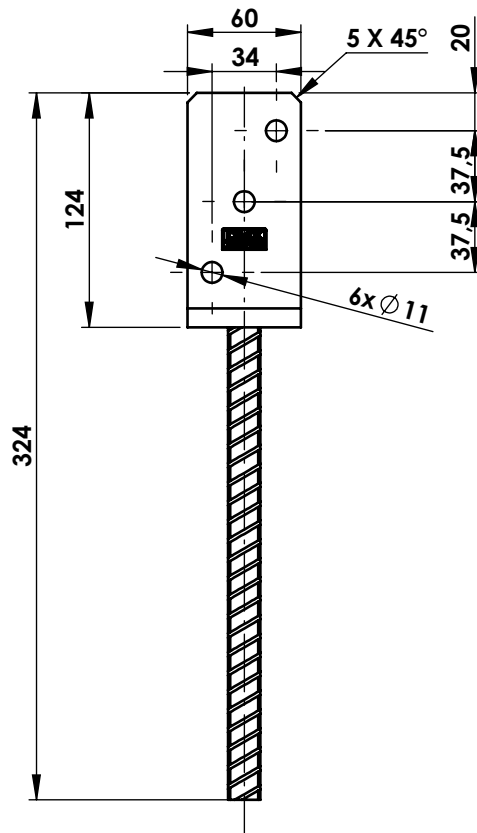
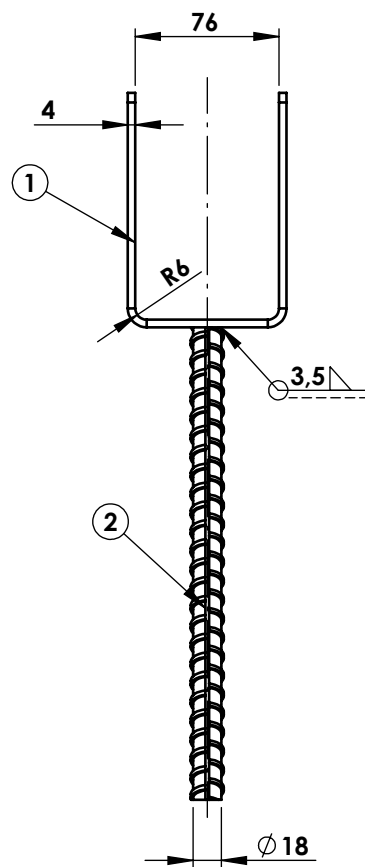

Uwagi:

1. Tolerancje ogólne wg. normy ISO 2768 mK
2. Ostre krawędzie stępić
3. Całość ocynkować galwanicznie Fe/Zn 12.

2	1	Pręt zbrojeniowy	Ø 18-200	B500B	
1	1	Blacha	PS 75-B-R	1.0037 (S235JR)	0.83
Poz.	Ilość	Nazwa	Numer części	Materiał	Masa
		D.Kozłowski	-	-	5,70 dm ²
Projektował		Sprawdził		Zahwodził	
D.Kozłowski		-		-	
Kreślił		Format	Skala	Materiał	Masa
21.09.2020		A4	1:4		1,20 kg
Data		PS 75			
Wydruk		PS 75 U			
DOMAX Sp. z o.o.		PS 75 U			
				1 / 1	
				1 / 1	
				B	