

Ten dokument jest wyłączną własnością DOMAX Sp. z o.o. Nie może być kopiowany w całości, ani w części bez pisemnej zgody DOMAX Sp. z o.o. Jego zawartość nie może być udostępniana osobą trzecim, ani używana do nieautoryzowanych celów. Naruszenia będą ścigane.

11	12	13	14
Rew.	Opis	Data	Zmienił

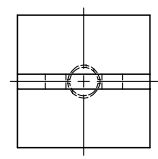
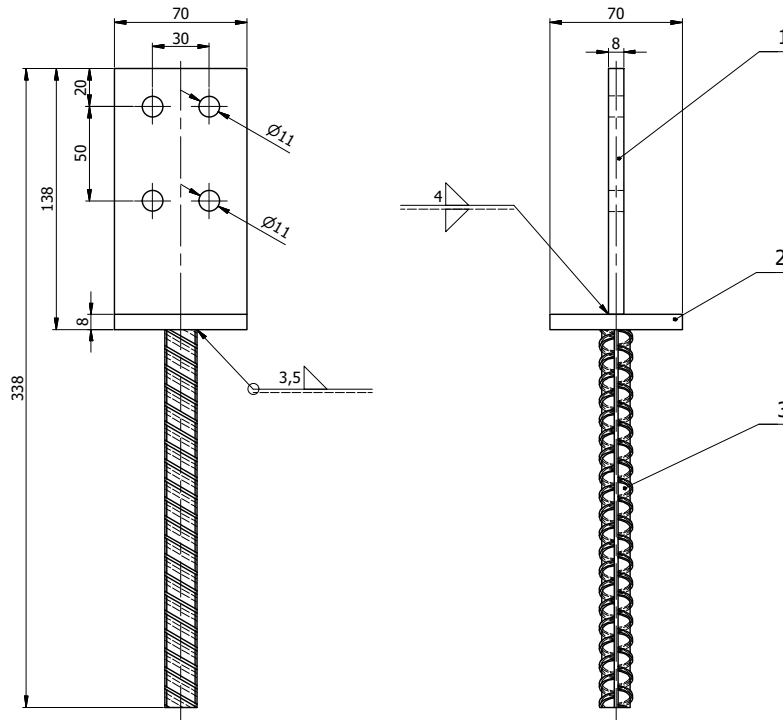

- Uwagi:
 1. Tolerancje ogólne PN-EN 22768 mK
 2. Zabezpieczenie antykorozyjne Fe/Zn 12 wg PN-EN ISO 2081

1,155 [kg]

Poz.	Ilość	Detail	Opis	Material	Waga [kg]
3	1	Pręt żebrowany	Ø16-200	B500B	0,299
2	1	Blacha	x8-70x70	S235JR	0,308
1	1	Blacha	x8-130x70	S235JR	0,548

Projektował	Sprawił	Zatwierdził	Kod	PSW
K. Rytlewski				
Kreślił	4933	27.05.2014		Arkusze
Index				1/1
			Podstawa słupa PSW 70 PSW 70	
DOMAX Sp. z o.o.				Revizja