

Ten dokument jest wyłączną własnością DOMAX Sp. z o.o. Nie może być kopiowany w całości, ani w części bez pisemnej zgody DOMAX Sp. z o.o. Jego zawartość nie może być udostępniana osobą trzecim, ani używana do nieautoryzowanych celów. Naruszenia będą ścigane.

11	12	13	14
Rew.	Opis	Data	Zmienił
A	Zmiana tolerancji grubości blachy	01.06.2015	K. Rytlewski
B	Dodano cechy i wymiary przetłoczenia	11.01.2016	K. Rytlewski

S = 1,61 dm²

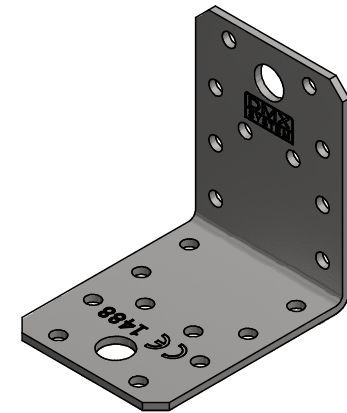
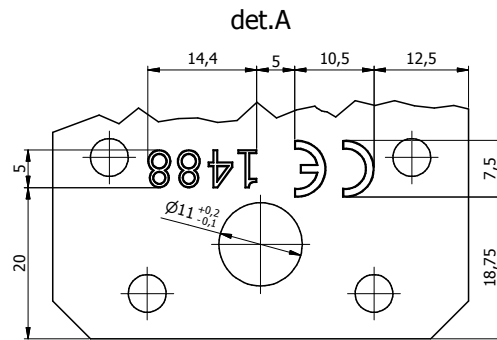
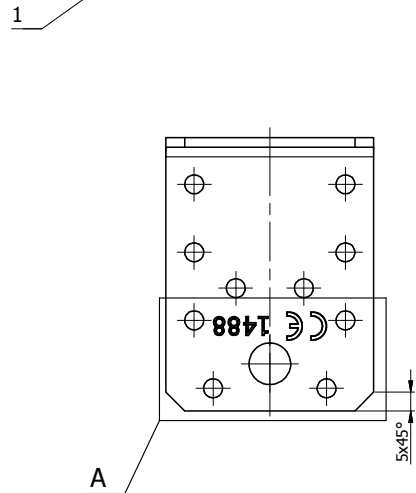
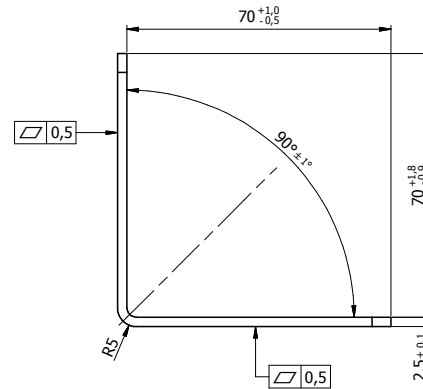
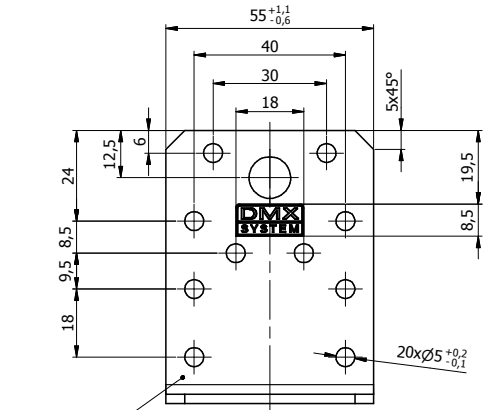

Uwagi:

1. Tolerancje ogólne PN-EN 22768 mK
2. Zabezpieczenie antykorozyjne Z275MAC
3. Cechy nabijać na głębokość 0,1 [mm]

1	1	Blacha	x2,5-140x55	DX51D	0,139
Poz.	Ilość	Detail	Opis	Material	Waga [kg]
Projektował		Sprawdził		Zatwierdził	
K. Rytlewski				Kod KL	
Kreślił					
4072	28.05.2015				
Index	Data				
domax		Kątownik KL 2		Arkusz	
DOMAX Sp. z o.o.		KL 2		1/1	
				Revizja	
				B	